

Canon

Zoemini C



Instant camera printer
Gebruikershandleiding

INHOUD

VEILIGHEIDSINFORMATIE	P3
OVERZICHT	P4
Geleverde items	
Producteigenschappen	
INSTALLATIE	P5-8
Laden	
Papier laden	
Extern geheugen	
BEDIENING	P9-12
Het apparaat in-/uitschakelen	
Een foto maken	
Zoeker	
Beeldverhouding	
Printen en opnieuw printen	
LED-voedingslamp	
Problemen oplossen	
SPECIFICATIES	P13

VEILIGHEIDSINFORMATIE

VOOR GEBRUIK LEZEN

Lees de volgende instructies en veiligheidsvoorschriften voor je het apparaat gebruikt.

Voor regelgeving en aanvullende veiligheidsinformatie kun je het Informatieblad Regelgeving en Veiligheid raadplegen dat is meegeleverd met de inhoud van je pakket.

RMN: PP3001

Het regelgevend modelidentificatienummer is toegewezen voor regelgevende identificatiedoeleinden.

WAARSCHUWING

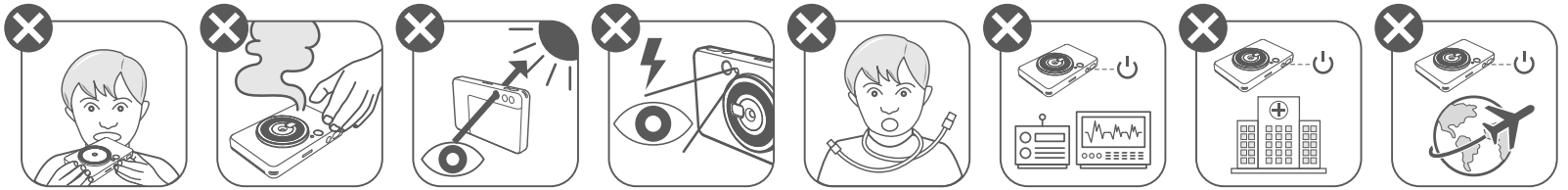

- Houd het apparaat uit de buurt van kleine kinderen. Onjuist gebruik van dit product kan verstikking of een ongeval veroorzaken.
- Stop onmiddellijk met het gebruik van het apparaat als er rook of een vreemde geur uit het apparaat komt of het apparaat zich abnormaal gedraagt.
- Kijk niet door de zoeker of lens naar de zon of felle lichtbronnen. Dit kan leiden tot blindheid of problemen met het zicht.
- Gebruik de flitser niet in de buurt van iemands ogen. Dit kan letsel aan de ogen veroorzaken.
- Wikkel de riem niet om de nek van een kind. Dit kan leiden tot verstikking. Als het product een netsnoer gebruikt, kan dit per ongeluk om de nek van een kind verstrengeld raken en verstikking veroorzaken.
- Schakel het apparaat uit op plaatsen waar het gebruik van een camera verboden is. De elektromagnetische golven die afkomstig zijn van de camera, kunnen de werking van elektronische instrumenten en andere apparaten verstoren. Wees altijd voorzichtig als je het product gebruikt op plaatsen waar het gebruik van elektronische apparaten wordt beperkt, zoals in vliegtuigen en medische faciliteiten.

VOORZICHTIG

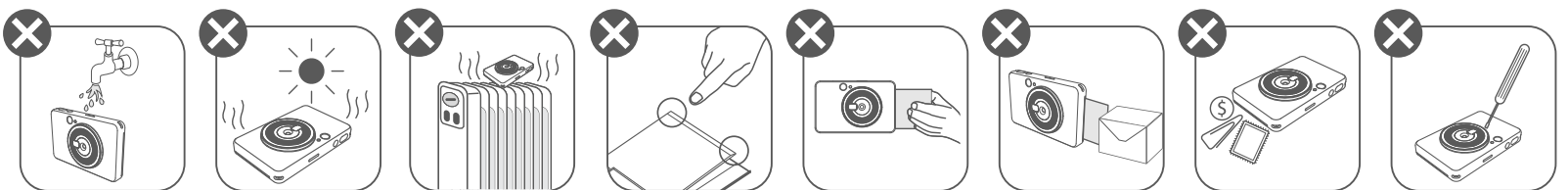

- Als je de printer in extreme weersomstandigheden gebruikt, kan het zijn dat hij niet functioneert. Laat het apparaat zich aanpassen aan de aanbevolen gebruikstemperatuur van 15° tot 32°C voor je weer probeert te printen.
- Laad het apparaat in een omgeving met de aanbevolen gebruikstemperatuur van 15° tot 32°C.
- Gebruik een zachte, droge doek om het apparaat schoon te maken. Niet schoonmaken met een vochtige doek of met vluchtige vloeistoffen zoals thinner.
- Houd de bovenste klep gesloten om te voorkomen dat er stof en andere deeltjes in het apparaat kunnen komen.
- Als het apparaat niet juist functioneert, neem dan contact op met de dealer waar je dit product hebt gekocht of met Canon Service en Support via <https://www.canon-europe.com/support>
- Stel de batterij nooit bloot aan hoge temperaturen of directe hitte, en verwijder hem niet door middel van verbranding.
- Het apparaat kan defect raken of het geheugen kan verloren gaan of gewijzigd worden als gevolg van elektromagnetische storingen of elektrostatische ontlading. Als dit gebeurt, gebruik dan een pin of een vergelijkbaar voorwerp om op de RESETknop onderaan het apparaat te drukken.

OVERZICHT

GELEVERDE ITEMS

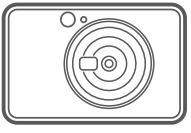

Instant camera printer



Verkorte handleiding



Informatieblad
Regelgeving en
Veiligheid

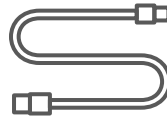

USB-kabel



CANON ZINK™-
fotopapier
(10 bladen)



Polsriem

PRODUCTEIGENSCHAPPEN

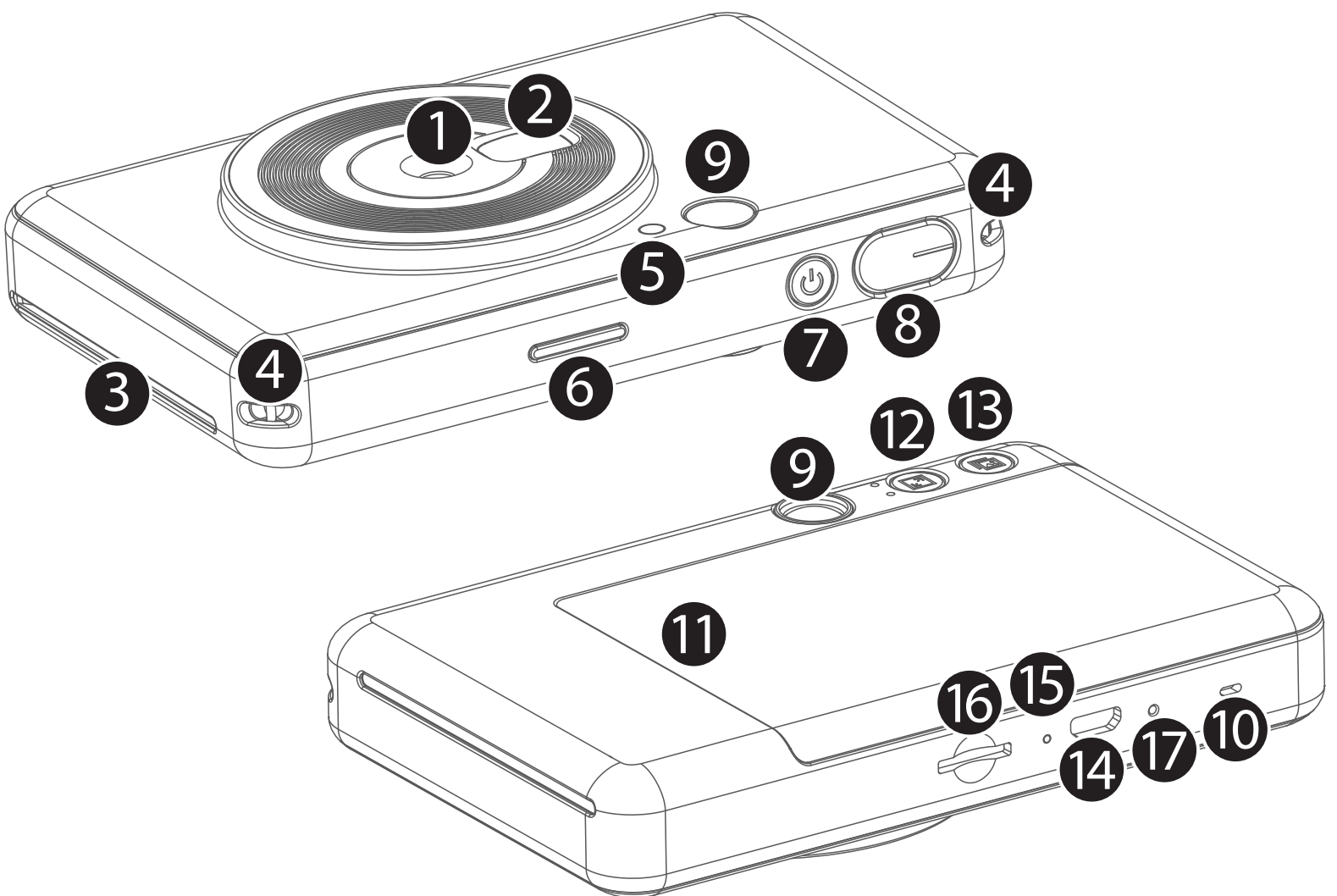

- | | |
|---------------------|------------------------------------|
| 1 Cameralens | 10 Luidspreker |
| 2 Selfiespiegel | 11 Printerklep |
| 3 Printuitvoersleuf | 12 Beeldverhoudingsknop |
| 4 Gat voor polsriem | 13 Knop voor opnieuw printen |
| 5 Flitser | 14 Micro USB-poort |
| 6 Status-LED | 15 Laad status-LED |
| 7 Aan/uit-knop | 16 MicroSD-kaartsleuf (max. 256GB) |
| 8 Sluiterknop | 17 Resetknop |
| 9 Zoeker | |

* Druk hierop met een pin om het apparaat te resetten

INSTALLATIE

LADEN

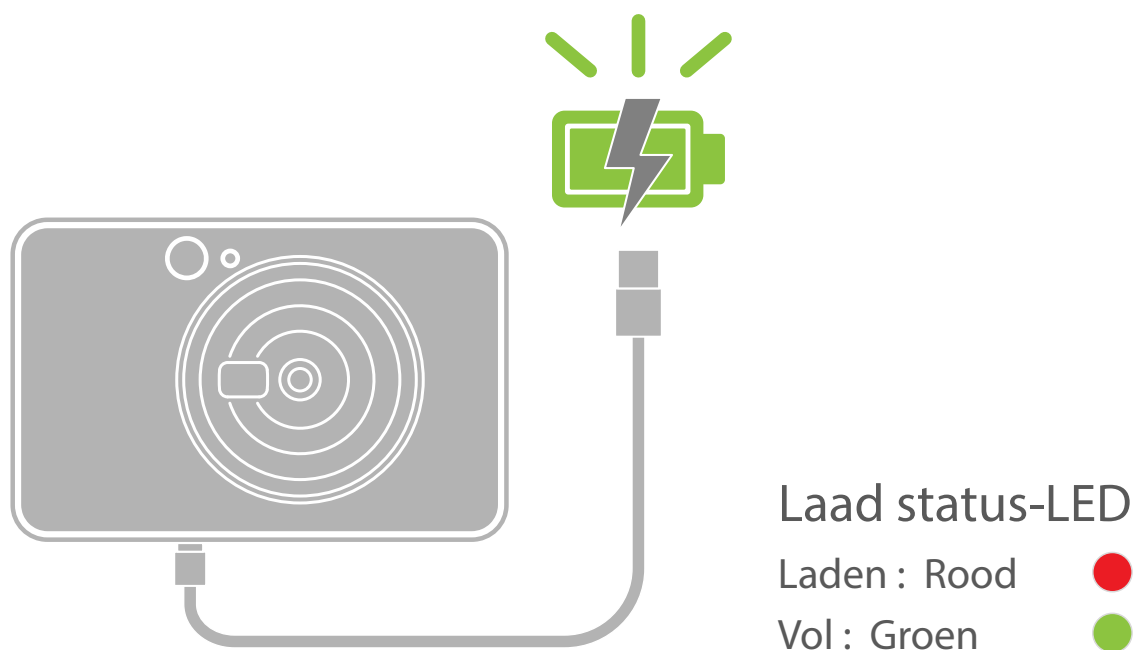

Het apparaat heeft een ingebouwde batterij. Laad het apparaat voor gebruik volledig via de meegeleverde USB-kabel.

- 1 Steek het kleinere uiteinde van de bijgeleverde USB-kabel in het apparaat en het andere uiteinde in een oplaadbare USB-adapter.
- 2 De laad indicatie-LED wordt rood om aan te geven dat er wordt geladen.
- 3 Eenmaal opgeladen wordt de laad indicatie-LED groen.
 - Bedrijfstijd kan, afhankelijk van de batterijstatus, bedrijfsstatus en omgevingsomstandigheden, variëren.

! LET OP

Over USB-kabel

GA VOORZICHTIG MET DE USB-KABEL OM TERWIJL JE LAADT

- Plaats geen zware voorwerpen op de kabel.
- Plaats de USB-kabel niet in de buurt van warmtebronnen.
- De kabel niet bekrassen, beschadigen, verdraaien of er hard aan trekken.
- De kabel niet in- of uitpluggen met natte handen.
- Vermijd te hoge/te lage temperaturen of vochtige omstandigheden.
- Verwijder de USB-kabel uit de stroombron als je klaar bent met laden.
- Gebruik de meegeleverde USB-kabel voor het laden.

PAPIER LADEN

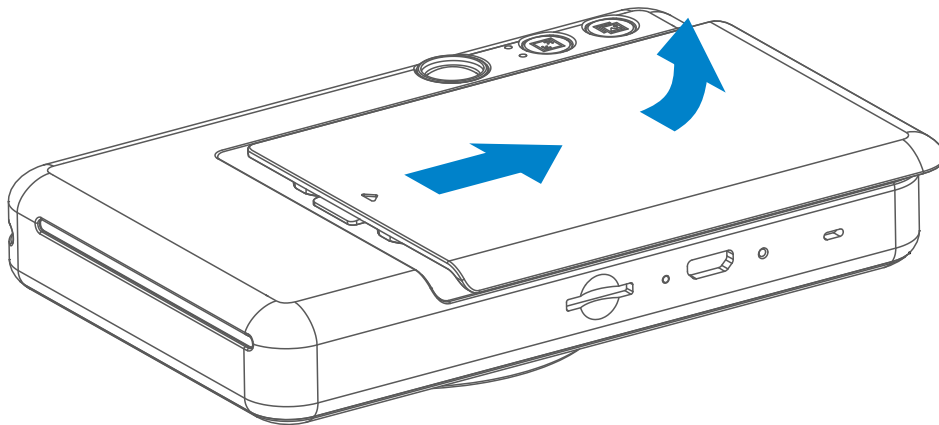

- 1 Verwijder de klep door deze naar voren te schuiven in de richting van de pijl.

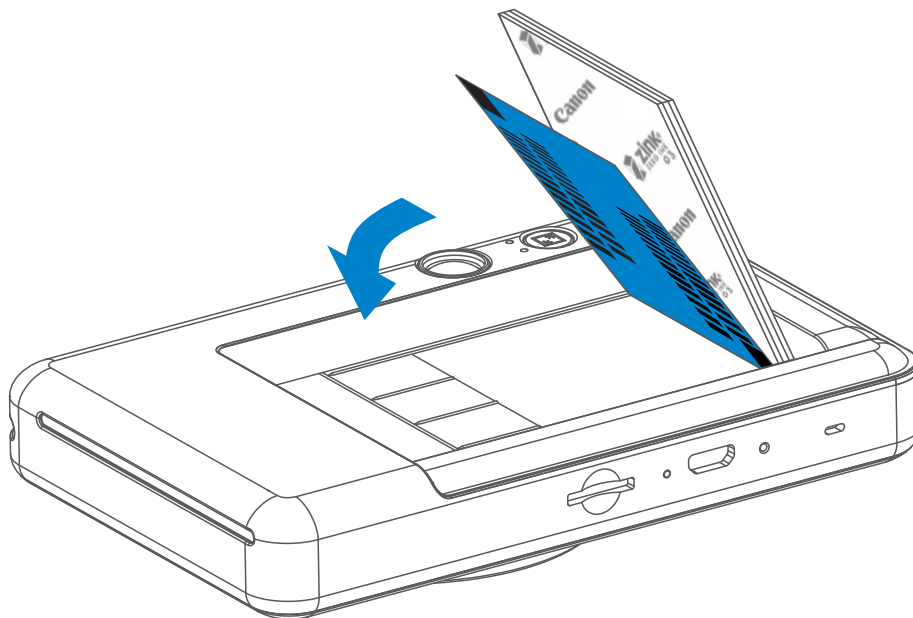

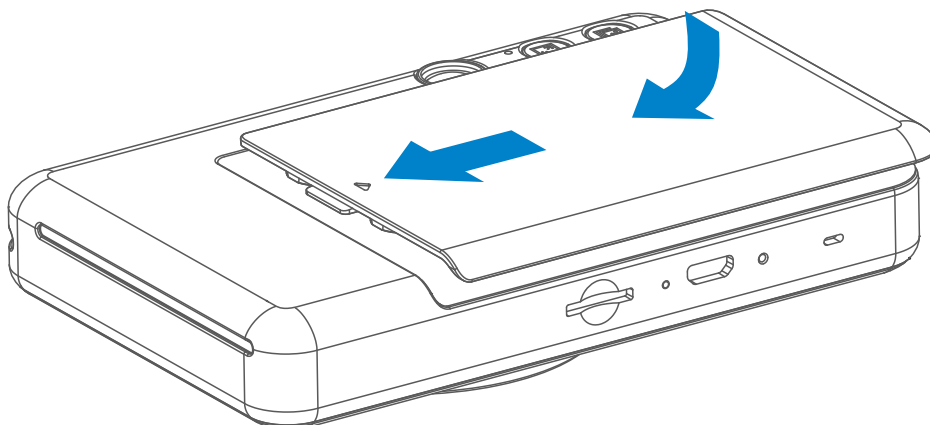

- 2 Open een pak fotopapier (10 vellen + blauwe SMART SHEET™).
- 3 Plaats alle 10 vellen fotopapier en het ene blauwe SMART SHEET™ in het fotopapiercompartiment.
 - Stapel het fotopapier bovenop het blauwe SMART SHEET™ en zorg ervoor dat de blauwe streepjescode en de fotopapierlogo's naar onderen wijzen.

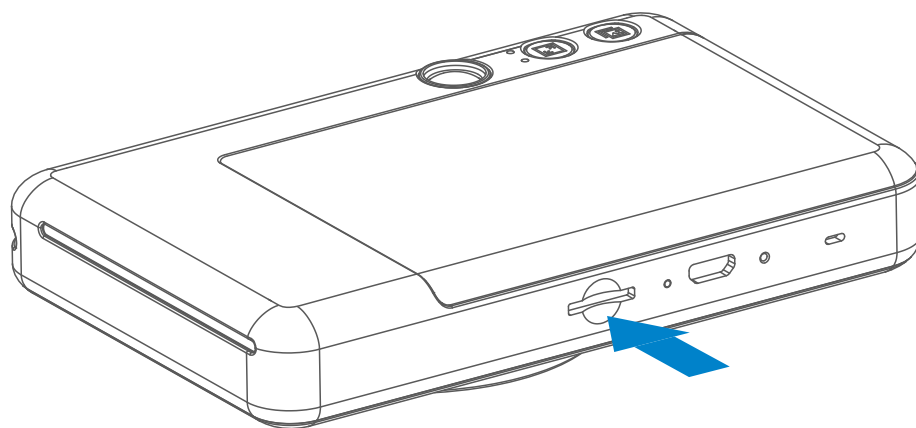

- 4 Plaats de bovenste klep terug op het apparaat. Deze moet op zijn plaats vastklikken als hij goed is gesloten.
 - Het blauwe SMART SHEET™ wordt automatisch als eerste door het apparaat gestuurd.

EXTERN GEHEUGEN



 Je hebt een externe MicroSD-kaart (maximaal 256 GB) nodig om vastgelegde foto's op te slaan. Alleen de indelingen FAT16, FAT32 en exFAT worden ondersteund.

EEN GEHEUGENKAART VOORBEREIDEN

Gebruik de volgende geheugenkaarten (apart verkrijgbaar)

- MicroSD-geheugenkaarten *1
- MicroSDHC-geheugenkaarten *1*2
- MicroSDXC-geheugenkaarten *1 *2

*1 Kaarten die in overeenstemming zijn met SD-standaarden. Er werd niet voor alle kaarten gecontroleerd of deze met de camera werken.

*2 UHS-1-geheugenkaarten worden ook ondersteund.

De MicroSD-KAART INSTALLEREN EN VERWIJDEREN

- Steek de MicroSD-kaart in de sleuf aan de onderkant van het apparaat. Je voelt een zachte klik wanneer de kaart volledig in het apparaat steekt.
- Druk op de bovenkant van de kaart om deze te ontgrendelen. Trek voorzichtig om de kaart volledig uit het apparaat te verwijderen.
- Als er een fout optreedt tijdens het lezen van of het schrijven naar de MicroSDkaart. Verwijder de MicroSD-kaart en start het apparaat opnieuw op.
- Sluit het apparaat aan op een computer met behulp van de USB-kabel. Dubbelklik op de afbeelding van het externe station wanneer het op de computer verschijnt om de foto's te bekijken en op te slaan.

HET APPARAAT ONDERHOUDEN

- Gebruik en bewaar het apparaat in de aanbevolen omgeving van 15° tot 32°C en 40-55% relatieve luchtvochtigheid.

ALS JE FOTOPAPIER GEBRUIKT



- Plaats maximaal 10 vellen ZINK™-fotopapier en 1 SMART SHEET™. Plaats er niet meer want dat kan leiden tot papierverstoppingen of printfouten.
- Als er een papierverstopping is, zet je de printer UIT en weer AAN om de verstopping automatisch vrij te maken. Probeer het papier er niet uit te trekken.
- Trek tijdens het printen niet aan het fotopapier.
- Behandel het fotopapier met zorg om te voorkomen dat het beschadigd of verkreukeld raakt.
- Houd het fotopapier schoon tijdens het laden. Als fotopapier vies of beschadigd is, kan dit leiden tot een papierverstopping of printfout.
- Open geen nieuw pak fotopapier voor je er aan toe bent het in je apparaat te plaatsen.
- Stel fotopapier niet bloot aan direct zonlicht of vocht.
- Laat je fotopapier niet liggen in een gebied waar de temperatuur of luchtvochtigheid niet voldoet aan de aanbevolen omgevingseigenschappen die op het pak staan vermeld. De kwaliteit van de geprinte foto kan daar minder van worden.

OVER HET SMART SHEET™

- Ieder pak fotopapier bevat 10 vellen fotopapier en 1 blauwe SMART SHEET™.
- Plaats het SMART SHEET™ en het fotopapier uit hetzelfde pak voor de beste printkwaliteit. Ieder SMART SHEET™ is specifiek aangepast op het papier dat in het pak zit.
- Het SMART SHEET™ wordt automatisch als eerste door de printer gestuurd om de printer te reinigen om de printkwaliteit voor dat specifieke pak (10 vellen) te optimaliseren.
- Bewaar het SMART SHEET™ en gooi het pas weg als je alle 10 vellen fotopapier in het pak hebt gebruikt. Als de printkwaliteit niet goed genoeg is, dan kun je het SMART SHEET™ opnieuw gebruiken als het papier uit hetzelfde pak komt. Schuif het SMART SHEET™ met de streepjescode naar beneden onder het resterende fotopapier.
- Als je een SMART SHEET™ uit een ander pak gebruikt, kan de printkwaliteit daar minder van worden.

BEDIENING

HET APPARAAT IN-/UITSCHAKELEN

- 1 Druk de aan/uit-knop in en houd deze ingedrukt  totdat de LED-voedingslamp aangaat.
- 2 Als de LED-voedingslamp ophoudt met knipperen en wit brandt, is het apparaat klaar om te printen
- 3 Druk op de aan/uit-knop  ingedrukt om het apparaat uit te schakelen.

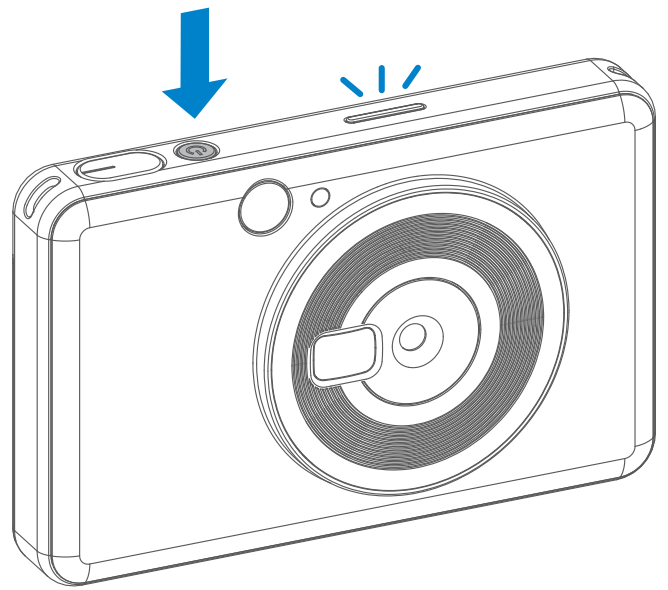

AUTOMATISCH UITSCHAKELEN

- Wanneer het apparaat 5 minuten (standaardinstelling) niet wordt gebruikt, wordt het automatisch uitgeschakeld. De gebruiker kan het apparaat hervatten door opnieuw op de aan/uit-knop te drukken.

EEN FOTO MAKEN

- 1 Neem het apparaat vast en controleer de gewenste compositie van de afbeelding.
- 2 Druk op de sluiterknop  om de foto te maken.

Zal de camera automatisch de flitser triggeren als dit nodig is voor de lichtomstandigheden.

Gebruik de reflecterende plaat naast de lens als een zelfportretspiegel voor selfies.

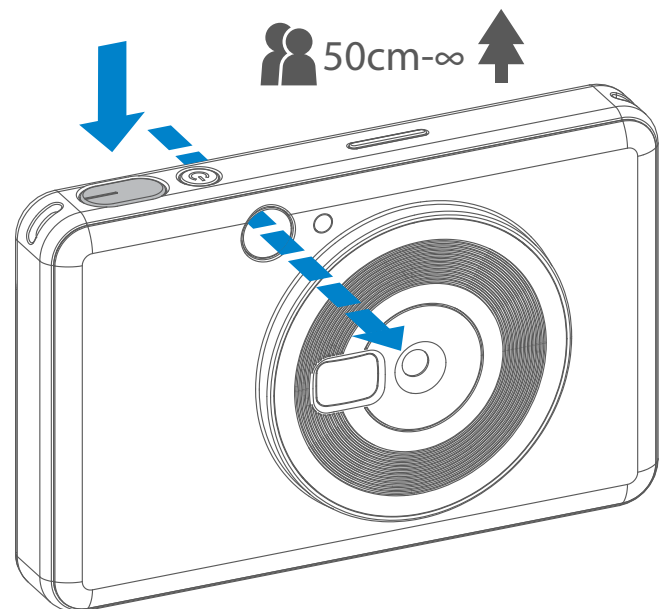

ZOEKER

Maak een compositie voor een afbeelding met de framemarkering in de zoeker.

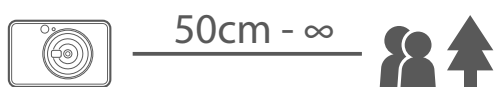

2 x 3



Framemarkering met
2 x 3 voor normale
foto's op 1 m - ∞

2 x 2



Framemarkering met
2 x 2 voor normale
foto's op 1 m - ∞

BEELDVERHOUDING

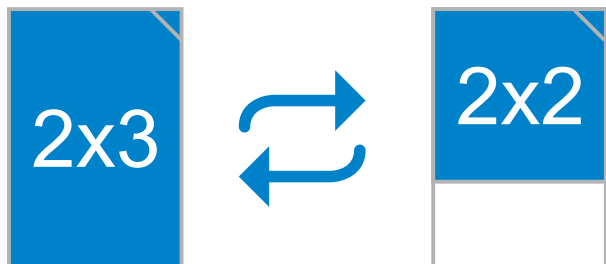

De gebruiker kan met behulp van de beeldverhoudingsknop  kiezen tussen twee beeldverhoudingen: 2x3 en 2x2.

Je kunt de beeldverhouding op elk moment wijzigen voordat je foto's maakt.

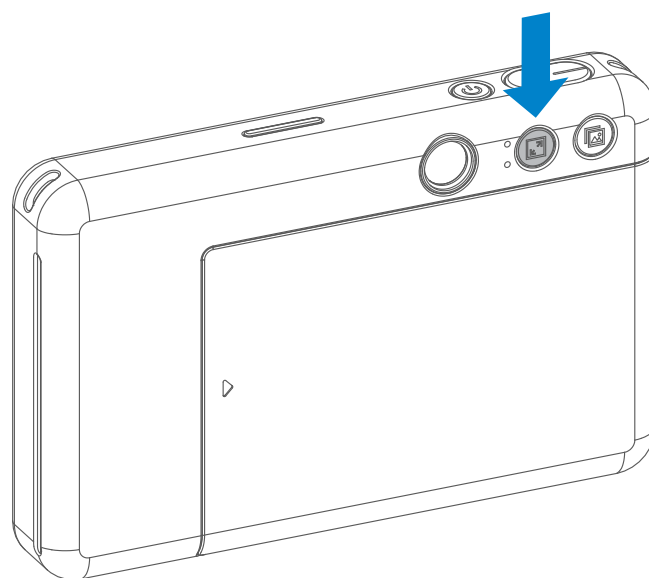

Wanneer de beeldverhouding 2x2 is, is het witte gebied van het fotopapier anders. Het is gebaseerd op de richting waarin je het apparaat houdt.

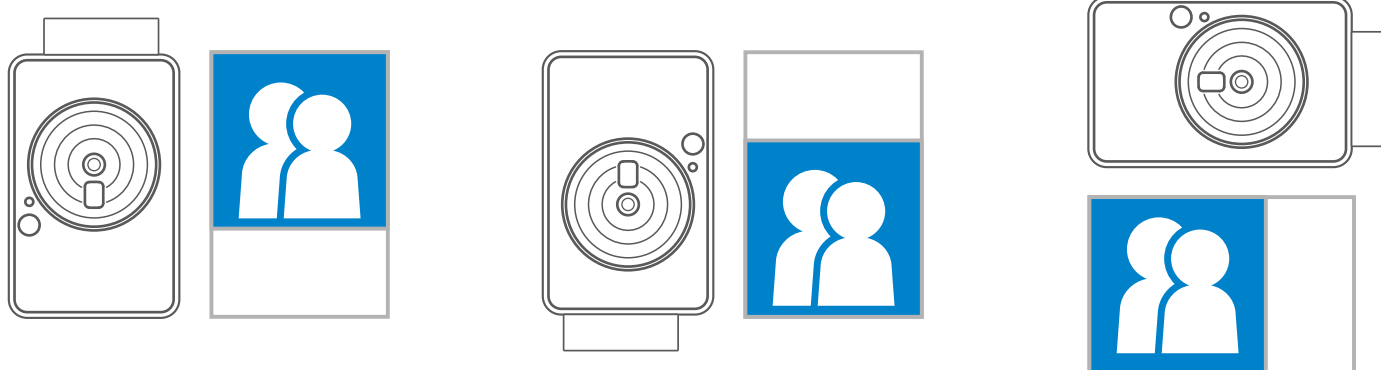

PRINTEN EN OPNIEUW PRINTEN

EEN FOTO PRINTEN







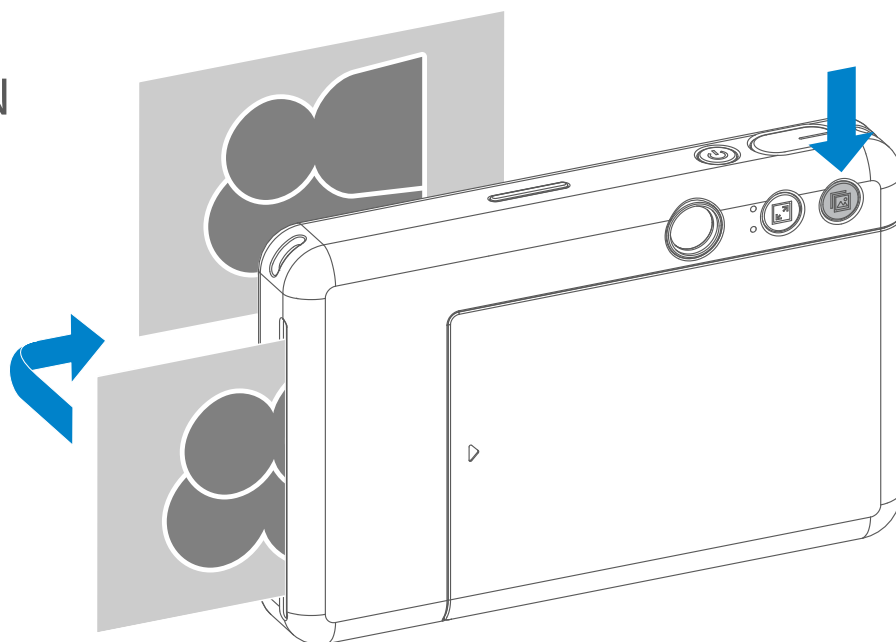

- De foto wordt onmiddellijk geprint nadat je deze hebt gemaakt.
- Het apparaat kan maximaal 3 afbeeldingen tegelijk bevatten om te printen.

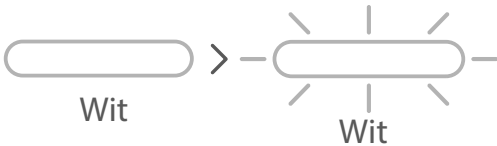

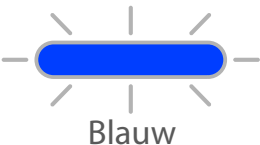
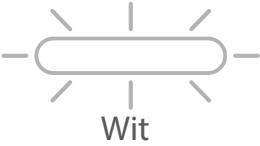
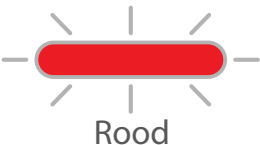
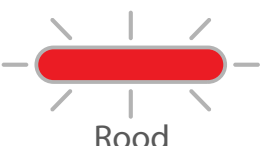
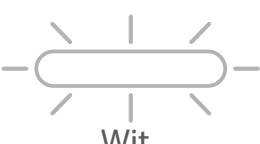
EEN FOTO OPNIEUW PRINTEN

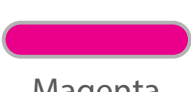
Als je nadat je een foto hebt gemaakt en geprint, een duplicaat van dezelfde foto wilt maken of verschillende items van dezelfde foto's op een feestje wilt verdelen, kun je gewoon op de knop  voor opnieuw printen drukken om de laatst geprinte foto opnieuw te printen.









LED-VOEDINGSLAMP

Status	Handeling/situatie	LED-voedingslamp
Inschakelen	Houd de aan/uit-knop ingedrukt	
Stand-by	Nadat het apparaat is ingeschakeld	
Uitschakelen	Houd de aan/uit-knop ingedrukt	
SMART SHEET™-fout	Wanneer het apparaat detecteert dat een verkeerde SMART SHEET™ is geplaatst of wanneer een ander SMART SHEET™-fout optreedt	
SMART SHEET™ verwerken	Wanneer het apparaat een SMART SHEET™ print	
Geen papier	Wanneer het apparaat geen papier bevat, wordt het maken van foto's niet toegestaan	
Papier vastgelopen / klep geopend	Wanneer papier is vastgelopen of de printerklep is geopend	
Klaarmaken voor printen	Het printen wordt voorbereid	
Foto printen	Wanneer het apparaat een foto print	
MS-modus (modus voor massaopslag)	Het apparaat is verbonden met een computer	
MicroSD-kaartfout	Kan geen gegevens naar MicroSD-kaart schrijven	
Te hoge temperatuur	Wanneer de temperatuur van het apparaat te hoog is	
Te lage temperatuur	Wanneer de temperatuur van het apparaat te laag is	

Status	Handeling/situatie	LED-voedingslamp
Printerkop afkoelen	De temperatuur van de printerkop wordt gecontroleerd en vóór het printen wordt de kop afgekoeld	 Cyaan
Lage batterijspanning	Het batterijniveau is 20% of minder	 Wit -> Rood (herhaaldelijk)
Zeer lage batterijspanning	Het batterijniveau is te laag	 Rood -> Wit (herhaaldelijk)

PROBLEMEN OPLOSSEN

Status	LED-aanduiding	Handelingen
MicroSD-kaartfout	 Magenta	<ul style="list-style-type: none"> Controleer of de MicroSD-kaart correct is geplaatst Controleer of de MicroSD-kaart vol is Controleer of de MicroSD-kaart beschadigd is Controleer of de MicroSD-kaart compatibel is
Papier invoeren lukt niet	 Rood	<ul style="list-style-type: none"> Open de klep van het papiercompartiment om te controleren of Canon ZINK™-fotopapier is geplaatst
Papier vastgelopen	 Rood	<ul style="list-style-type: none"> Schakel het apparaat uit en weer in. Het fotopapier wordt automatisch uitgevoerd
Geen papier	 Rood	<ul style="list-style-type: none"> Plaats nieuw Canon ZINK™-fotopapier in het apparaat
De printerklep is niet goed gesloten	 Rood	<ul style="list-style-type: none"> Sluit de printerklep goed
Oververhitting	 Rood	<ul style="list-style-type: none"> Wacht totdat de temperatuur van het apparaat weer normaal is. Het apparaat zal opnieuw functioneren
Het apparaat werkt niet	N/A	<ul style="list-style-type: none"> Zorg ervoor dat de batterijspanning niet te laag is. Laad het apparaat indien nodig op
Een foto maken	N/A	<ul style="list-style-type: none"> Zorg ervoor dat de buffer voor de printwachtrij beschikbaar is Zorg ervoor dat Canon ZINK™-fotopapier in het apparaat is geplaatst

SPECIFICATIES

Printtechnologie	ZINK™
Printresolutie	314 x 500 dpi (dots per inch)
Printsnelheid	Circa 50 seconden (motor start en stopt, bij kamertemperatuur 25°C)
Beeldverhouding voor foto's	2" x 2" of 2" x 3"
Compatibel papier	Canon ZINK™-fotopapier :ZP-2030-20 (20 vellen) ZP-2030-50 (50 vellen) 2" x 3" / pel-en-plak-achterkant
Papiercapaciteit	Tot 10 vellen ZINK™-fotopapier + 1 SMART SHEET™
Fotoresolutie	5MP
Brandpuntsafstand	24 mm
Diafragma	f 2.4
Scherpstelbereik	50cm - ∞
Gevoeligheid	Auto (ISO 100 - 1600)
Flitser	JA (Auto)
Flitserbereik	0,5m - 1,0m
Geheugenkaart	MicroSD-kaart, maximaal 256GB
Stroombron	Interne oplaadbare Li-polymeerbatterij 700mAh, 7,4V
Laadsnelheid	Circa 90 minuten (Volledig opgeladen)
Stroomadapter	Uitvoervermogen: 1,6 A (min) Spanning: 5 V
Omgevingsparameters	<ul style="list-style-type: none">- Aanbevolen temperatuur voor printen, laden en stallen: 15° tot 32°C- Aanbevolen luchtvochtigheid voor printen, laden en stallen: 40-55% RH- Bedrijfstemperatuur: 5° tot 40°C- Bedrijfsluchtvochtigheid: <70% RH
Automatisch uitschakelen	5 minuten
Afmetingen	121 mm (B) x 78,3 mm (H) x 23,7 mm (D)
Gewicht	170 g
Compatibel OS (voor computer)	Windows 7 / 8 / 8.1 / 10 Mac OSX 10.10 - 10.14
Aansluiting voor laden en gegevensoverdracht	USB 2.0 (Micro USB)

Kan zonder voorafgaande kennisgeving worden gewijzigd

Canon

SMART SHEET, de ZINK-technologie en ZINK-handelsmerken zijn eigendom van ZINK Holdings LLC. Alle andere productnamen, merknamen en logo's van derde partijen zijn handelsmerken van hun respectievelijke eigenaren.